

1	2	3	4	5	6	7	8	9	10	11	12	13	14	15	16	17	18	19	20	21	22	23	24	25	26	27	28	29	30	31	32	33	34	35	36	37	38	39	40	41	42	43	44	45	46	47	48	49	50	51	52	53	54	55	56	57	58	59	60	61	62	63	64	65	66	67	68	69	70	71	72	73	74	75	76	77	78	79	80	81	82	83	84	85	86	87	88	89	90	91	92	93	94	95	96	97	98	99	100
---	---	---	---	---	---	---	---	---	----	----	----	----	----	----	----	----	----	----	----	----	----	----	----	----	----	----	----	----	----	----	----	----	----	----	----	----	----	----	----	----	----	----	----	----	----	----	----	----	----	----	----	----	----	----	----	----	----	----	----	----	----	----	----	----	----	----	----	----	----	----	----	----	----	----	----	----	----	----	----	----	----	----	----	----	----	----	----	----	----	----	----	----	----	----	----	----	----	----	-----

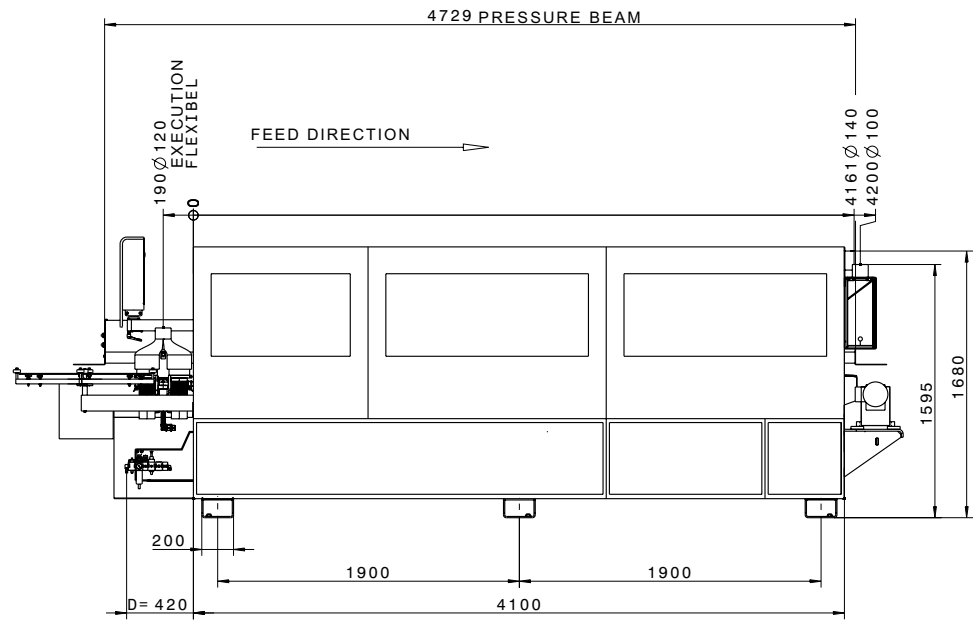

LIST OF RECOMMENDED GLUE TYPES:						
QUERSCHNITTS- FLAECHE . . MM/2						
FUSE	16 A	20 A	25 A	35 A	50 A	63 A
LINE LENGTH						
- 10 m	2.5 MM2	2.5 MM2	4.0 MM2	6.0 MM2	10.0 MM2	16.0 MM2
10 - 20 m	2.5 MM2	4.0 MM2	4.0 MM2	6.0 MM2	10.0 MM2	16.0 MM2
20 - 30 m	2.5 MM2	4.0 MM2	6.0 MM2	10.0 MM2	16.0 MM2	16.0 MM2

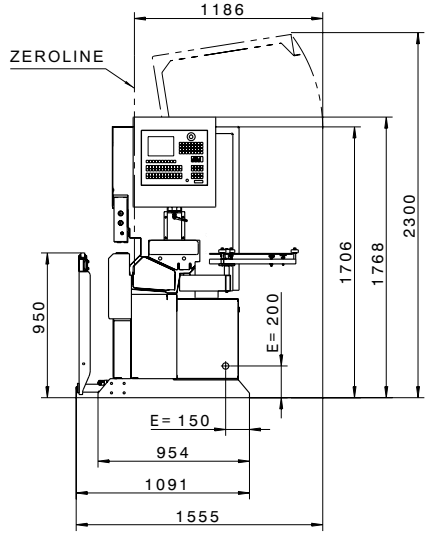

E= ELECTRIC SUPPLY
 OPERATING VOLTAGE
 400V - 3PH - 50HZ
TOTAL CONNECTED LOAD
 23 KW
NOMINAL CURRENT
 33 A
WEIGHT
 CA. 2600KG
 D= COMPRESSED AIR CONECTION
 6BAR / Ø1/2"
TOTAL DUST EXTRACTION CAPACITY
 3480 M3/H
AIR VELOCITY
 28M/ SEC
LOSS OF PRESSURE **
 CA. 2000PA
AIR CONSUMPTION
 350 Nl/min

MACHINE NUMBER: 0 261 02 4641

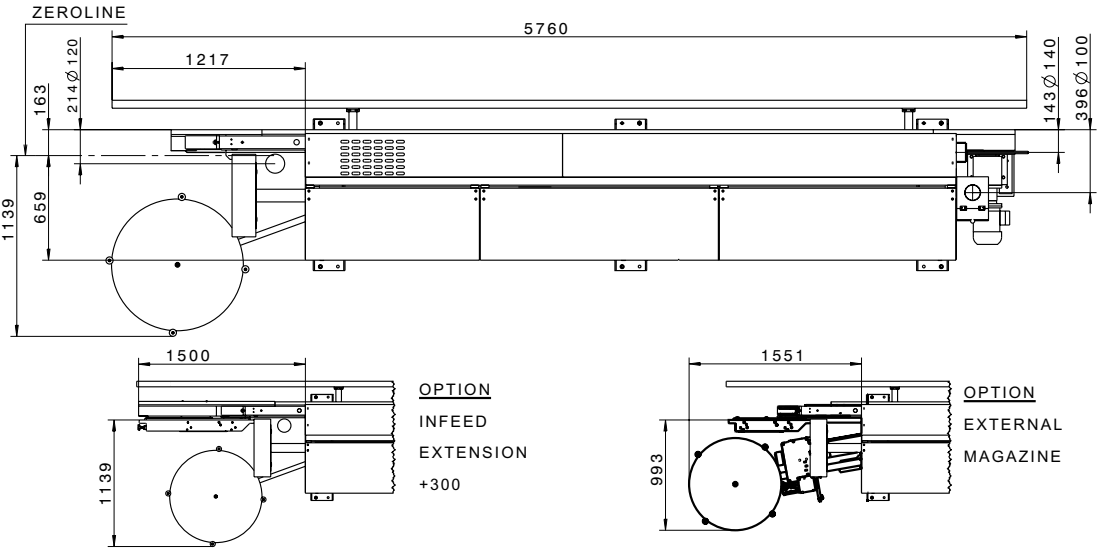

MATERIAL		Kantentechnik GmbH	PLAN NO.
ROHMASS			
ABFABR.NR.	DATE	MAT.-NR.	
BEARB.	23.08.2010	Berthold	SETTING UP PLAN
ZEICHN.			KDF 650 / 1650 F
KTR.	23.08.2010	Berthold	5 701 80 2049
Copyright reserved		CATIA A2	GEWICHT (kg)



STILES
 KDF 650
 0-261-02-4641

SETTING UP PLAN KDF 650

5-701-80-2049
 0-261-02-4641

Documentation D.0

